

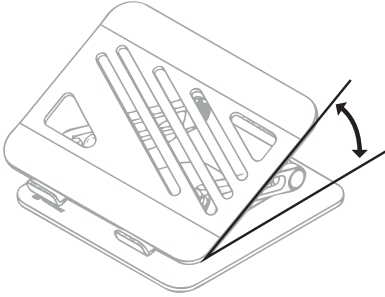
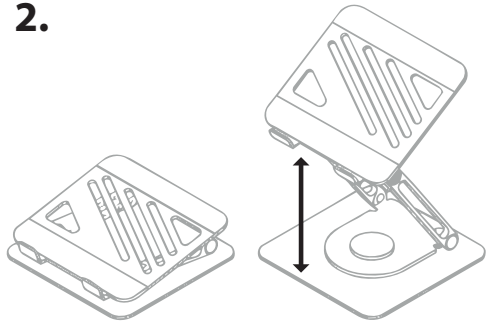
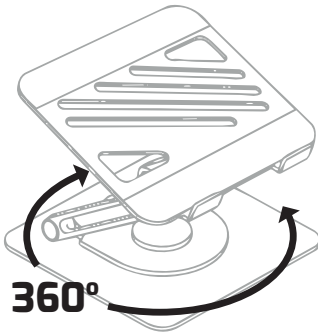
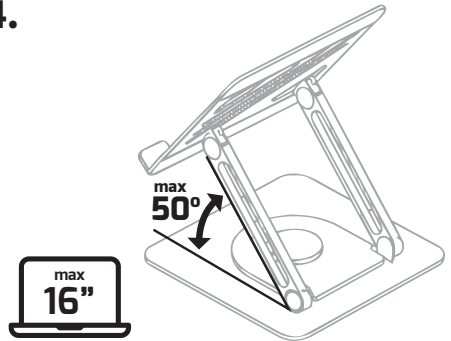

STILT

User Manual

1.**2.****3.****4.****EN SAFETY INFORMATION**

- Place the stand only on a stable, level, and dry surface.
- Position the laptop centrally and secure it against slipping.
- Adjust the stand carefully, preferably after removing the laptop.
- Set the stand so that working conditions ensure correct body posture.
- In case of dirt, after removing the laptop, clean the stand with a soft, damp cloth.
- Position the stand so that it does not block airflow through the ventilation openings.
- Do not move the stand with the laptop abruptly.
- Do not overload the stand or use it contrary to its intended purpose.
- If the stand is damaged, unstable, or incomplete, do not use it.

ES SEGURIDAD

- Coloque el soporte únicamente sobre una superficie estable, nivelada y seca.
- Sitúe el portátil en el centro y asegúrelo contra deslizamientos.
- Cambie la posición del soporte con cuidado, preferiblemente después de retirar el portátil.
- Ajuste el soporte de modo que el trabajo garantice una postura corporal correcta.
- En caso de suciedad, tras retirar el portátil, limpie el soporte con un paño suave y húmedo.
- No mueva bruscamente el soporte con el portátil.
- Coloque el soporte de forma que no bloquee el flujo de aire a través de las aberturas de ventilación.
- No sobrecargue el soporte ni lo utilice de forma indebida.
- Si el soporte está dañado, es inestable o está incompleto, no lo utilice.

FR SÉCURITÉ

- Placez le support uniquement sur une surface stable, plane et sèche.
- Placez l'ordinateur portable au centre et sécurisez-le contre tout glissement.
- Modifiez la position du support avec précaution, de préférence après avoir retiré l'ordinateur.
- Réglez le support de manière à assurer une posture correcte pendant le travail.
- En cas de saleté, après avoir retiré l'ordinateur, nettoyez le support avec un chiffon doux et humide.
- Ne déplacez pas brusquement le support avec l'ordinateur.
- Positionnez le support de manière à ne pas bloquer la circulation de l'air par les ouvertures de ventilation.
- Ne surchargez pas le support et ne l'utilisez pas contrairement à son usage prévu.
- Si le support est endommagé, instable ou incomplet, ne l'utilisez pas.

PT SEGURANÇA

- Coloque o suporte apenas sobre uma superfície estável, nivelada e seca.
- Posicione o portátil no centro e proteja-o contra deslizamentos.
- Ajuste o suporte com cuidado, de preferência após remover o portátil.
- Ajuste o suporte de modo a garantir uma postura corporal correta durante o trabalho.
- Em caso de sujidade, após remover o portátil, limpe o suporte com um pano macio e húmido.
- Não mova bruscamente o suporte com o portátil.
- Posicione o suporte de forma a não bloquear a circulação de ar pelas aberturas de ventilação.
- Não sobrecarregue o suporte nem o utilize fora da finalidade prevista.
- Se o suporte estiver danificado, instável ou incompleto, não o utilize.

DE SICHERHEITSMITTEILUNG

- Stellen Sie den Ständer ausschließlich auf eine stabile, ebene und trockene Oberfläche.
- Platzieren Sie den Laptop mittig und sichern Sie ihn gegen Verrutschen.
- Verändern Sie die Position des Ständers vorsichtig, vorzugsweise nach dem Abnehmen des Laptops.
- Stellen Sie den Ständer so ein, dass eine korrekte Körperhaltung gewährleistet ist.
- Bei Verschmutzung den Ständer nach dem Abnehmen des Laptops mit einem weichen, feuchten Tuch reinigen.
- Bewegen Sie den Ständer mit dem Laptop nicht ruckartig.
- Positionieren Sie den Ständer so, dass die Luftzufuhr durch die Lüftungsöffnungen nicht blockiert wird.
- Überlasten Sie den Ständer nicht und verwenden Sie ihn nicht zweckentfremdet.
- Ist der Ständer beschädigt, instabil oder unvollständig, verwenden Sie ihn nicht.

IT SICUREZZA

- Posizionare il supporto esclusivamente su una superficie stabile, piana e asciutta.
- Collocare il laptop al centro e fissarlo per evitare scivolamenti.
- Modificare la posizione del supporto con cautela, preferibilmente dopo aver rimosso il laptop.
- Regolare il supporto in modo da garantire una corretta postura del corpo durante il lavoro.
- In caso di sporco, dopo aver rimosso il laptop, pulire il supporto con un panno morbido e umido.
- Non spostare bruscamente il supporto con il laptop sopra.
- Posizionare il supporto in modo da non ostruire il flusso d'aria attraverso le aperture di ventilazione.
- Non sovraccaricare il supporto né utilizzarlo in modo improprio.
- Se il supporto è danneggiato, instabile o incompleto, non utilizzarlo.

CZ BEZPEČNOST

- Umístěte stojan pouze na stabilní, rovný a suchý povrch.
- Umístěte notebook doprostřed a zajistěte jej proti sklouznutí.
- Měňte polohu stojanu opatrně, nejlépe po sejmutí kloubovku.
- Nastavte stojan tak, aby práce zajišťovala správné držení těla.
- V případě znečištění po sejmutí notebooku očistěte stojan měkkým vlhkým hadříkem.
- Nepřesouvajte stojan s notebookem prudce.
- Umístěte stojan tak, aby neblokoval proudění vzduchu ventilačními otvory.
- Nepřetěžujte stojan ani jej nepoužívejte v rozporu s určením.
- Pokud je stojan poškozený, nestabilní nebo nekompletní, nepoužívejte jej.

RO SIGURANȚA ÎN UTILIZARE

- Așezați suportul numai pe o suprafață stabilă, plană și uscată.
- Poziționați laptopul central și fixați-l pentru a preveni alunecarea.
- Reglați suportul cu atenție, de preferat după îndepărtarea laptopului.
- Setați suportul astfel încât lucrul să asigure o postură corectă a corpului.
- În caz de murdărie, după îndepărtarea laptopului, curățați suportul cu o lavetă moale și umeză.
- Nu deplasați brusc suportul cu laptopul.
- Poziționați suportul astfel încât să nu blocheze circulația aerului prin orificiile de ventilație.
- Nu supraîncărcați suportul și nu îl utilizați în alt scop decât cel prevăzut.
- Dacă suportul este deteriorat, instabil sau incomplet, nu îl utilizați.

HU BIZTONSÁGI INFORMÁCIÓK

- Az állványt kizárólag stabil, sík és száraz felületre helyezze.
- Helyezze a laptopot középre, és rögzítse a lecsúszás ellen.
- Az állvány beállítását óvatosan végezze, lehetőleg a laptop eltávolítása után.
- Állítsa be az állványt úgy, hogy a munkavégzés megfelelő testtartást biztosítson.
- Szennyeződés esetén, a laptop eltávolítása után, puha, nedves kendővel tisztítsa meg az állványt.
- Ne mozgassa hirtelen az állványt a laptopgal együtt.
- Az állványt úgy helyezze el, hogy ne akadályozza a levegő áramlását a szellőzőnyílásokon keresztül.
- Ne terhelje túl az állványt, és ne használja rendeltetésellenesen.
- Ha az állvány sérült, instabil vagy hiányos, ne használja.

RU БЕЗОПАСНОСТЬ

- Устанавливайте подставку только на устойчивую, ровную и сухую поверхность.
- Размещайте ноутбук по центру и фиксируйте его от соскальзывания.
- Меняйте положение подставки осторожно, предпочтительно после снятия ноутбука.
- Настройте подставку так, чтобы работа обеспечивала правильную осанку.
- В случае загрязнения после снятия ноутбука очищайте подставку мягкой влажной тканью.
- Не перемещайте подставку с ноутбуком резкими движениями.
- Расположите подставку так, чтобы не перекрывать доступ воздуха через вентиляционные отверстия.
- Не перегружайте подставку и не используйте её не по назначению.
- Если подставка повреждена, неустойчива или неполная, не используйте её.

SE SÄKERHET

- Placera stället endast på en stabil, plan och torr yta.
- Placera den bärbara datorn centralt och säkra den mot att glida.
- Justera stället försiktigt, helst efter att du tagit bort datorn.
- Ställ in stället så att arbetet ger en korrekt kroppshållning.
- Vid smuts, rengör stället med en mjuk, fuktig trasa efter att datorn har tagits bort.
- Flytta inte stället hastigt med den bärbara datorn på.
- Placera stället så att luftflödet genom ventilationsöppningarna inte blockeras.
- Överbelasta inte stället och använd det inte på annat sätt än avsett.
- Om stället är skadat, instabilt eller ofullständigt, använd det inte.

PL BEZPIECZEŃSTWO

- Ustaw podstawkę wyłącznie na stabilnej, równej i suchej powierzchni.
- Umieść laptop centralnie i zabezpiecz go przed zsunieniem.
- Zmieniaj ustawienie podstawki ostrożnie, najlepiej po zdjęciu laptopa.
- Ustaw podstawkę tak, aby praca zapewniała poprawną pozycję ciała.
- W przypadku zabrudzenia, po zdjęciu laptopa, zczyść podstawkę miękką wilgotną ściereczką.
- Nie przesuwaj gwałtownie podstawki z laptopem.
- Ustaw podstawkę tak, aby praca zapewniała prawidłowy przepływ powietrza przez otwory wentylacyjne.
- Nie przeciążaj podstawki ani nie używaj jej niezgodnie z przeznaczeniem.
- Jeśli podstawa jest uszkodzona, niestabilna lub niekompletna, nie używaj jej.

SK BEZPEČNOST

- Umiestnite stojan iba na stabilný, rovný a suchý povrch.
- Umiestnite notebook do stredu a zabezpečte ho proti zošmyknutiu.
- Meňte polohu stojana opatrne, najlepšíe po odstránení notebooku.
- Nastavte stojan tak, aby práca zabezpečovala správne držanie tela.
- V prípade znečistenia po odstránení notebooku očistite stojan mäkkou vlhkou handričkou.
- Nepresúvajte stojan s notebookom prudko.
- Umiestnite stojan tak, aby neblokoval prúdenie vzduchu cez ventilačné otvory.
- Nepreťažujte stojan ani ho nepoužívajte v rozpore s určením.
- Ak je stojan poškodený, nestabilný alebo nekompletný, nepoužívajte ho.

BG ИНФОРМАЦИЯ ЗА БЕЗОПАСНОСТ

- Поставете стойката само върху стабилен, равна и суха повърхност.
- Поставете лаптопа централно и го обезопасете срещу плъзгане.
- Променяйте позицията на стойката внимателно, за предпочитане след сваляне на лаптопа.
- Настройте стойката така, че работата да осигурява правилна стойка на тялото.
- При замърсяване, след сваляне на лаптопа, почиствайте стойката с мека, влажна кърпа.
- Не премествайте рязко стойката с лаптопа.
- Поставете стойката така, че да не блокира въздушния поток през вентилационните отвори.
- Не претоварвайте стойката и не я използвайте не по предназначение.
- Ако стойката е повредена, нестабилна или непълна, не я използвайте.

RS БЕЗБЕДНОСТ

- Postavljajte postolje isključivo na stabilnu, ravnu i suhu površinu.
- Postavite laptop centralno i obezbedite ga od klizanja.
- Menjajte položaj postolja pažljivo, poželjno nakon uklanjanja laptopa.
- Podestite postolje tako da rad obezbedi pravilan položaj tela.
- U slučaju prljanja, nakon uklanjanja laptopa, očistite postolje mekom, vlažnom krpom.
- Ne pomerajte naglo postolje sa laptopom.
- Postavite postolje tako da ne blokira protok vazduha kroz ventilacione otvore.
- Ne preopterećujte postolje i ne koristite ga suprotno nameni.
- Ako je postolje oštećeno, nestabilno ili nepotpuno, ne koristite ga.

GR ΑΣΦΑΛΕΙΑ

- Τοποθετήστε τη βάση μόνο σε σταθερή, επίπεδη και στεγνή επιφάνεια.
- Τοποθετήστε το laptop στο κέντρο και ασφαλίστε το ώστε να μην γλιστρά.
- Αλλάξτε τη θέση της βάσης με προσοχή, καλύτερα αφού αφαιρέσετε το laptop.
- Ρυθμίστε τη βάση έτσι ώστε η εργασία να εξασφαλίζει σωστή στάση σώματος.
- Σε περίπτωση ρυπάνσης, αφού αφαιρέσετε το laptop, καθαρίστε τη βάση με ένα μαλακό, υγρό πανί.
- Μην μετακινείτε απότομα τη βάση με το laptop επάνω.
- Τοποθετήστε τη βάση έτσι ώστε να μην εμποδίζεται η ροή του αέρα από τα ανοιγμένα εξερευνητικά.
- Μην υπερφορτώνετε τη βάση και μην τη χρησιμοποιείτε κατά τρόπο αντίθετο με τον προορισμό της.
- Εάν η βάση είναι κατεστραμμένη, ασταθής ή ελλιπής, μην τη χρησιμοποιείτε.

WWW.NATEC-ZONE.COM

